

# TAKEUCHI®

**ANBAUVERDICHTER**

APA 20/30  
APA 55/46



# STARK, SCHNELL, SICHER: APA 20/30 UND 55/46

Unsere Anbauverdichter sind speziell auf die Bedürfnisse des Galabaus ausgerichtet und ergänzen ideal das Takeuchi Zubehör im Maschinensegment bis 5 t bzw. 12 t. Sie funktionieren mit nahezu jedem Minibagger ab 2 t und benötigen keine hydraulische Kupplung oder entsprechendes Zubehör. Profitieren Sie von den positiven Eigenschaften der APA 20/30 bzw. 55/46:



- **SICHER UND EFFIZIENT** durch 2-Wellen-Richtungserreger mit niedriger Frequenz und geringer Zentrifugalkraft (Sicherheit für Bagger und umliegende Bauwerke)
- **ZEITSPAREND** durch optional erhältliches Schnellkupplungssystem TAKLOCK (Zubehör kann in wenigen Sekunden an den Bagger angeschlossen werden)

Übrigens: Unsere Anbauverdichter können optional auch mit hydraulischem Drehmotor geliefert werden!

## VIELSEITIG: DIE EINSATZGEBIETE

In welchem Bereich Sie unsere Anbauverdichter auch verwenden wollen, Ihnen stehen alle Möglichkeiten offen:

- Rohrleitungsbau
- Erschließungsgebiete
- Böschungs- und Hangverdichtung
- Schachtverdichtung
- Bauwerkshinterfüllungen
- Gleisbau

So können Sie Ihren Bagger und Ihr Team optimal auslasten.

| TECHNISCHE DATEN                    |    | 20/30       | 5/46  |
|-------------------------------------|----|-------------|-------|
| Arbeitsbreite                       | A  | mm 300      | 460   |
| Gesamtlänge                         | B  | mm 875      | 1142  |
| Gesamthöhe mechanischer Drehmotor   | C  | mm 485      | 580   |
| Gesamthöhe hydraulischer Drehmotor  | C1 | mm 645      | 735   |
| Einsatzgewicht ohne Drehmotor       |    | kg 160      | 370   |
| Frequenz                            |    | Hz 60       | 45    |
| Zentrifugalkraft                    |    | kN 20       | 55    |
| Erforderliche Ölmenge für Vibration |    | l/min 40-60 | 50-80 |
| Erforderlicher Betriebsdruck        |    | bar 100     | 150   |
| Max. Rücklaufdruck                  |    | bar 30      | 30    |
| Empf. Größe des Trägergerätes       |    | t < 5       | < 12  |

## DIE VORTEILE

- Patentiertes Vibrationsbegrenzungssystem
- 2-Wellen-Richtungserreger
- Selbst blockierende mechanische Drehvorrichtung Gummipuffer (kein Aufeinanderschlagen von Metall auf Metall unter extrem hohem Druck)
- Es wird keine Leckölleitung benötigt
- Wartungsfreie Erregereinheit
- Läuft hydraulisch (bei verringerten Emissionen und niedrigem Kraftstoffverbrauch)
- Mechanisches Drehwerk serienmäßig
- Optional mit hydraulischem Drehmotor

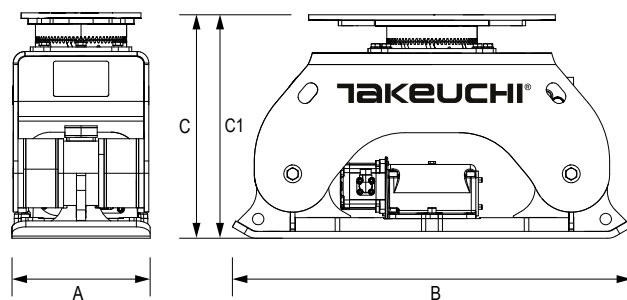

Ihr zuständiger Händler



Wilhelm Schäfer GmbH  
Rebhuhnstraße 2-4 • 68307 Mannheim  
Tel.: +49 (0) 621/77 07 0 • Fax: +49 (0) 621/77 07 129  
E-Mail: info@wschaefer.de • Web: www.wschaefer.de